



レンタル お問い合わせ
☎ 0120-500-207

油圧トルクレンチ
SC type

油圧トルクレンチ
VS type

油圧ポンプ
Hydraulic Pumps

ナットランナー
Electric Wrench

ボルトテンショナー
Bolt Tensioners

油圧トルクレンチ
ソケット交換型 SC

- ▶ レンタル料金
- ▶ 油圧レンチの特長
- ▶ 油圧レンチの使い方動画
- ▶ 油圧レンチの仕様・寸法
- ▶ 納入実績
- ▶ レンタルのお問合せ
- ☑ 購入のお問合せ

▶ ボルトサイズ表

ボルト・ナット
対応一覧表



▶ 最高締付トルク表

ボルト締付トルク
の参考データ



▶ トルク × 圧力換算

トルク・圧力単位が
瞬時にわかる便利換算！

関連の深い情報

[レンタルのFAQ](#)

[接続する油圧ポンプ](#)

[インパクトソケット料金表](#)

[ボルトピッチとは？](#)

[トレーサビリティについて](#)

[HOME](#) > 油圧レンチSC型の仕様・寸法

油圧トルクレンチ SC 型の仕様

特殊反力受けの製作も受付

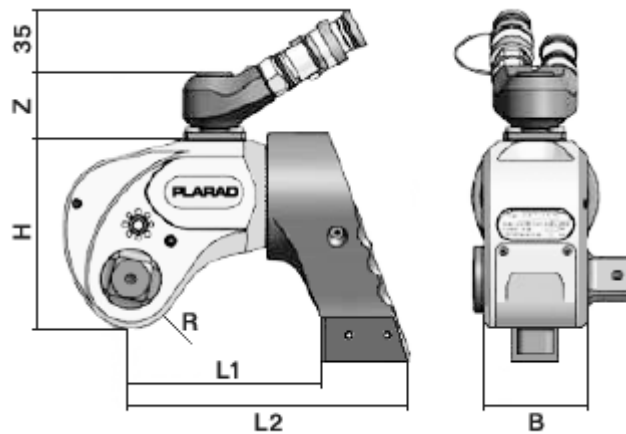

油圧レンチSCの特長

- ソケット交換型で汎用性が高い
- 特許・ピストンレバーシステム
- 特許・高圧安全シリンダー
- 国内唯一の精密スプラインギア
- ショックアブソーバー内蔵
- 航空宇宙機用・強靱軽量合金
- 360度回転するスイベル軸

油圧トルクレンチ SC 型 | 仕様・寸法

機種	最大トルク	駆動軸	L1-L2	B	H	R	Z	重量kg
Pet50	350Nm	19口	76-130	43.4	78	17	43.5	1.5
Pet100	750Nm	19口	79-134	45	89	22	43.5	1.8
PL210SC	1,600Nm	25.4口	100-160	50	93	24	43.5	2.9
PL450SC	3,400Nm	25.4口	125-210	67	122	32	43.5	4.9
PL750SC	5,700Nm	38.1口	135-250	80	139	37.5	43.5	7.3
PL950SC	7,100Nm	38.1口	160-255	85	152	42	44	9.5
PL1200SC	9,000Nm	38.1口	175-275	90	163	43	43.5	10.5
PL1500SC	11,000Nm	38.1口	195-300	100	178	49	43.5	13.5
PL2500SC	19,000Nm	63.5口	185-290	118	230	58	78	29.5
PL4000SC	30,000Nm	63.5口	229-362	136	273	66.5	78	49.3
PL6500SC	50,000Nm	88.9口	260-415	155	324	78	78	77.7